

# BOMBA SUMERGIBLE EFLUENTE

Modelo: BPSTEP

Descarga: 2"

Paso de esfera: 3/4"

0.5 y 1 HP / 3450 RPM



## DESCARGA

2" (5.08 cm) NPT vertical

## TEMPERATURA MÁXIMA DEL LÍQUIDO

41 °C (104 °F)

## VOLUTA

Hierro gris ASTM A-48 clase 30

## CUBIERTA DEL MOTOR

Hierro gris ASTM A-48 clase 30

## PLACA DE SELLO

Hierro gris ASTM A-48 clase 30

## IMPULSOR

**Diseño:** 1 álabe, del tipo cerrado.

**Material:** polipropileno con acero inoxidable

## FLECHA

Acero inoxidable 416

## TORNILLERÍA

Acero inoxidable

## EMPAQUES

Forma "□" de Buna-N

## PINTURA

Esmalte base agua, secado al aire.

## TORNILLERÍA

Acero inoxidable 300

## SELLO

**Diseño:** tipo mecánico, lubricado en aceite.

**Material:** carburo de silicio en parte estacionaria, anillo de carbón y sello de exclusión en parte rotatoria. Elastómero de Buna-N y resorte de acero inoxidable.

## CABLE

Cuenta con 6 metros de cable para uso rudo de neopreno. El cable es sellado con compuesto epóxico.

## BALEROS

**Superior:** chumacera, lubricada en aceite para carga radial.

**Inferior:** de bolas, lubricado en aceite para carga radial y axial.

## MOTOR

NEMA L, monofásico, arranque por capacitor con protección térmica en el devanado, 115/230volts, 60 Hz, aislamiento clase B, requiere de protección externa por sobrecarga.

Operan en baño de aceite para su lubricación y enfriamiento.

## EQUIPO OPCIONAL

Cable adicional y material de sellado

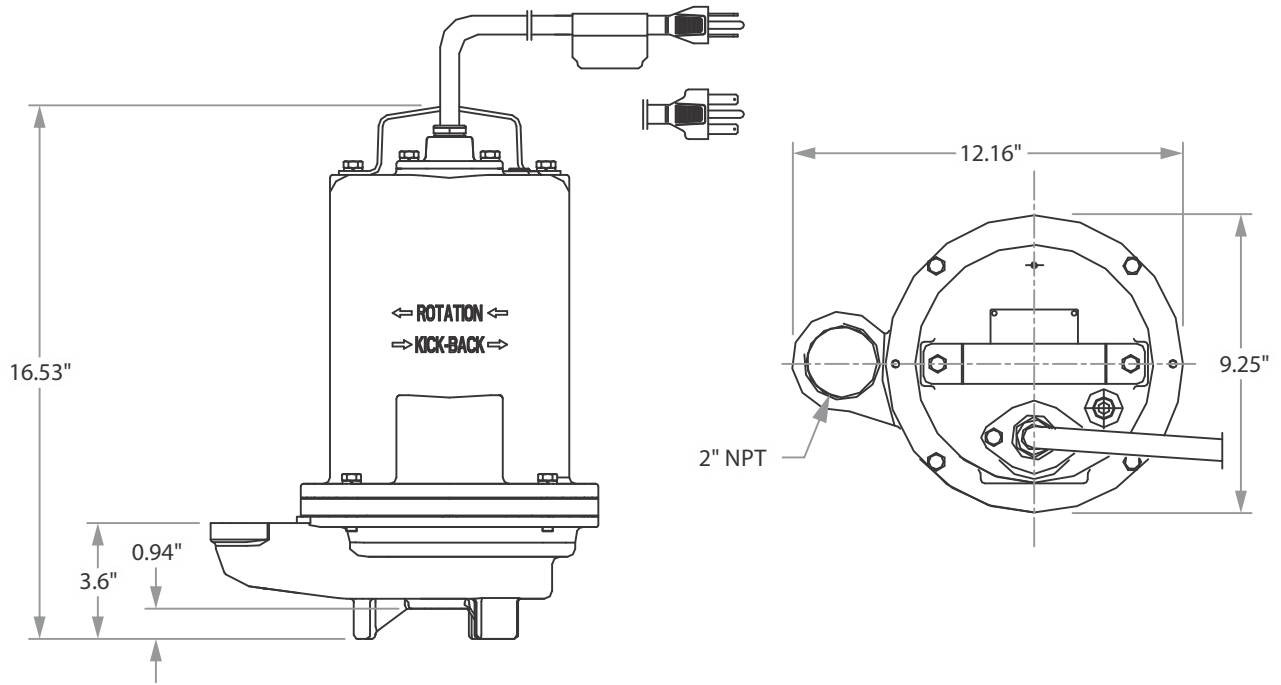

MODELO	HP	VOLTS	FASES	RPM (Nominal)	MÁX AMPS	AMPS ROTOR BLOQUEADO	CÓDIGO NEMA	TAMAÑO CABLE	TIPO CABLE	PESO (kg)
BPSTEP512	0.5	115	1	3450	13.1	26.2	G	14/3	SOW	36
BPSTEP512A	0.5	115	1	3450	13.1	26.2	G	14/3	SOW	36
BPSTEP522	0.5	230	1	3450	5.6	13.2	E	14/3	SOW	36
BPSTEP1022	1	230	1	3450	9.1	23.5	f	14/3	SOW	36

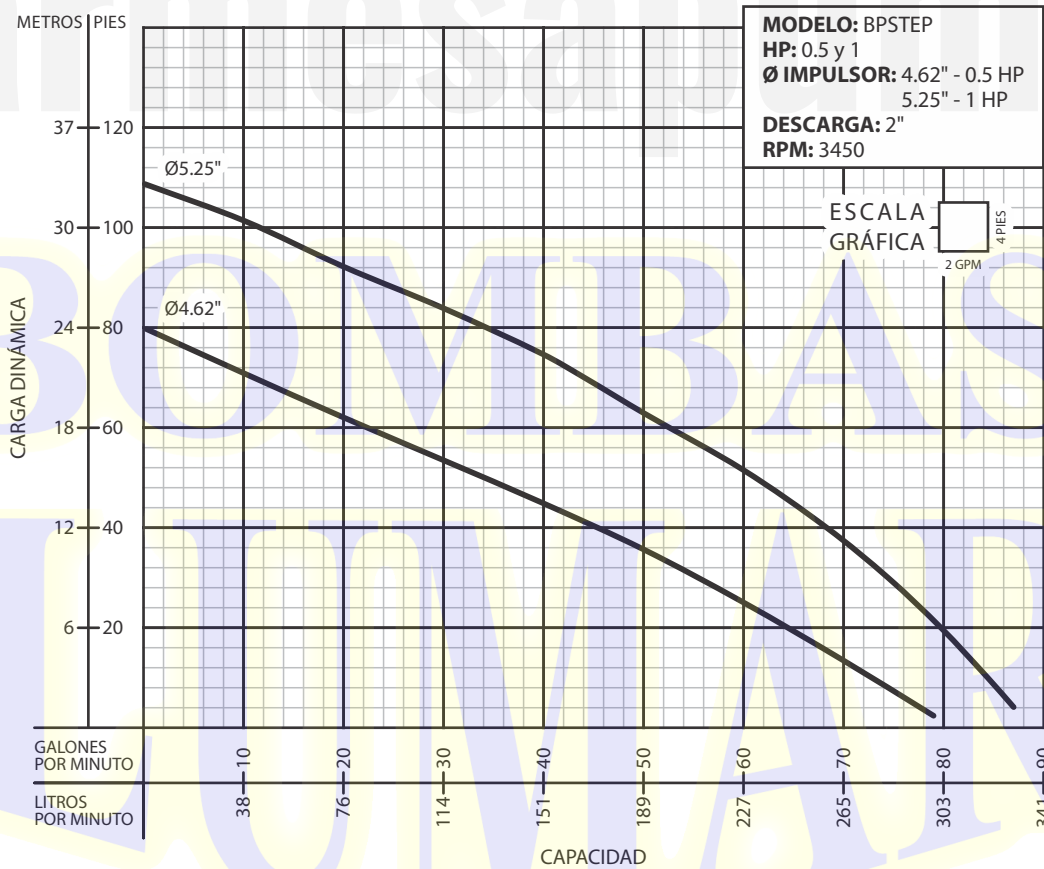

**¡IMPORTANTE!**

1. No utilice la bomba para bombear líquidos explosivos ni corrosivos.
2. Esta bomba no está aprobada para ser utilizada en piscinas, instalaciones recreativas, o cualquier aplicación donde el contacto humano con la bomba sea común.
3. La bomba puede operar en seco por un largo período sin que se dañe el motor y/o sello.
4. Prueba realizada con agua, gravedad específica 1.0 @ 20 °C (68 °F); otros líquidos pueden variar el rendimiento.